

LIGHT SOURCE

SKYLINES S&P S
SKYLINES S&P M

LED 220/240V 2700K CRI>97
12W 1560lm
24W 3120lm

CERTIFICATIONS

MADE IN ITALY	Certified production in Italy
Classe I	Class 1
	Fixture fitted for direct assembly on normally inflammable surfaces.
lum	Spot created with Luum Technology
RoHS	Restriction of Hazardous Substances Directive
IP20	Protected against the entry of solid objects larger than 12mm. No protection against the ingress of water.
CE	Product conforms to European Directive Community

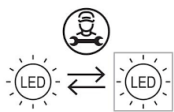

- Il simbolo riportato sull'apparecchio indica che il prodotto deve essere smaltito in modo differenziato dai rifiuti urbani.
- The sign shown on the device indicates that the product must be thrown out in a different manner than with the urban trashes.
- Le symbole montré sur l'appareil indique que le produit doit être débarrassé de façon différente que les déchets urbains.
- Das auf dem Gerät wiedergegebene Symbol zeigt an, dass das Produkt getrennt vom Stadtüll entsorgt werden muss.

LUMEN CENTER ITALIA Srl

Via Donatori del Sangue n.37
20010 Santo Stefano Ticino (MI) - Italy
tel. +39 02 3654 4311
info@lumencenteritalia.com



ATTENZIONE

L'installazione deve essere effettuata da installatori qualificati nel pieno rispetto della normativa.
Se il cavo flessibile esterno di questo apparecchio viene danneggiato, deve essere sostituito esclusivamente dal costruttore, dal suo servizio di assistenza o da personale qualificato equivalente, al fine di evitare pericoli.

ATTENTION

The fitting should be installed by qualified installers to comply with the HD 384 standards.
If the external flexible cable of this device is damaged, it has to be replaced only by the manufacturer, by its service assistance or by similar qualified personnel in order to avoid risks.

ATTENTION

L'installation doit être effectuée par des installateurs agréés, conformément à la norme HD 384.
Si le câble extérieur flexible de cet appareil est endommagé, il doit être remplacé exclusivement par le constructeur, son service d'assistance ou par du personnel équivalent qualifié, afin d'éviter tout danger.

ACHTUNG

Die Leuchte ist von qualifizierten Fachleuten im Einklang mit der Bestimmung HD 384 zu installieren.
Wenn das externe flexible Kabel dieses Gerätes beschädigt ist, muss es nur durch den Hersteller, seinen Kundendienst oder einer ähnlich qualifizierten Person, um Gefahren zu vermeiden.

AVVERTENZA

La sicurezza dell'apparecchio è garantita all'osservanza di queste istruzioni pertanto si raccomanda di conservarle.
Tutte le operazioni di montaggio, manutenzione e sostituzione lampadine, vanno eseguite assicurandosi che la rete di alimentazione sia disinserita.
Non deve essere superata la potenza massima indicata.

WARNING

The safety of the fitting is guaranteed by the correct use of the following instructions. It is therefore necessary to keep them.
When carrying out all assembly, maintenance and lamp replacement operations, make sure that the power is off.
Do not exceed the maximum power indicated.

AVERTISSEMENT

La sûreté de l'appareil est garantie avec l'utilisation appropriée des instructions suivantes. Il est donc nécessaire de les garder. Toutes les opérations de montage, entretien et remplacement de l'ampoule ne doivent être effectuées qu'après avoir coupé le courant.
Il ne faut pas dépasser la puissance maximum indiquée.

SICHERHEITSHINWEISE

Die Sicherheit des Gerätes ist nur garantiert wenn die folgenden Vorschriften eingehalten werden. Es ist daher notwendig diese aufzubewahren.
Montage, Wartung und Lampenwechsel dürfen nur nach Unterbrechung des Netzanschlusses durchgeführt werden.
Nie die höchste angegebene Leistung überschreiten.

SKYLINES S&P S-M
Design Ahlux, 2023

Lumen center.

Istruzioni di montaggio
Assembly instructions
Instructions de montage
Montage anleitungen

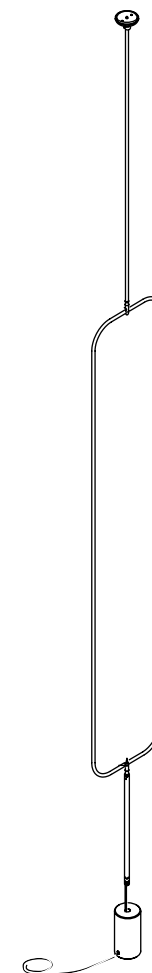

01

- Disassemblare il rosone svitando il pomello in ottone.
- Disassemble the rosette by unscrewing the brass knob.
- Démontez la rosette en dévissant le bouton en laiton.
- Demontieren Sie die Rosette, indem Sie den Messingknopf abschrauben.

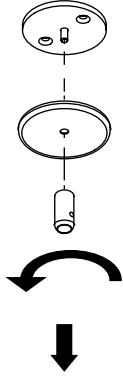

02

- Utilizzare il fondello per tracciare i fori e fissare a soffitto.
- Use the bottom to mark out the holes and fix to the ceiling.
- Utiliser la partie inférieure pour tracer les trous et fixer au plafond.
- Verwenden Sie den Boden, um die Löcher zu markieren und an der Decke zu befestigen.

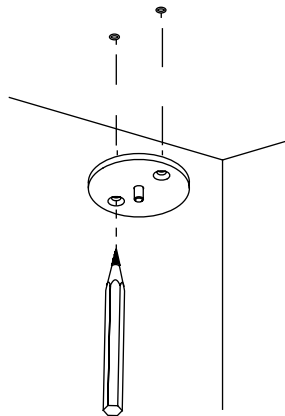

2a

2b

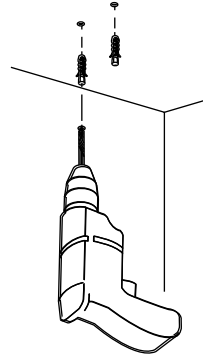

2c

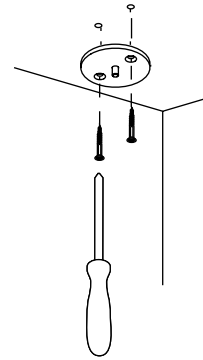

2d

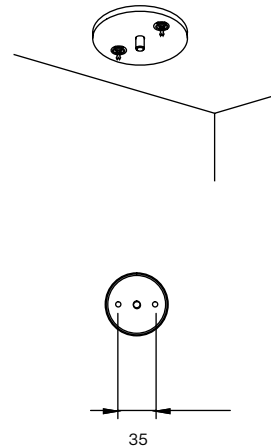

03

- Riassablare il rosone avvitando il pomello di ottone.
- Reassemble the rosette by screwing in the brass knob.
- Remonter la rosette en vissant le bouton en laiton.
- Setzen Sie die Rosette wieder zusammen, indem Sie den Messingknopf einschrauben.

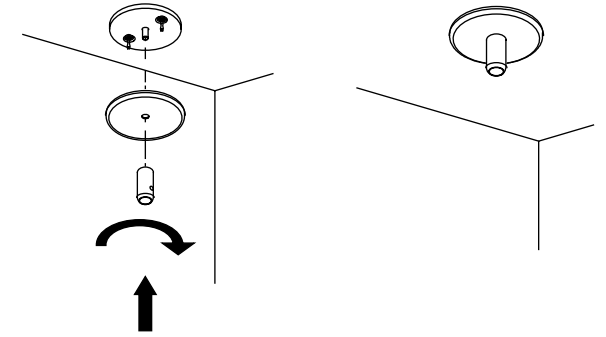

04

- Adagiare il corpo lampada su di un lato, appoggiandolo su una superficie morbida.
- Lay the lamp body on its side, resting it on a soft surface.
- Posez le corps de la lampe sur le côté, en le faisant reposer sur une surface souple.
- Legen Sie den Lampenkörper auf die Seite und stellen Sie ihn auf eine weiche Unterlage.

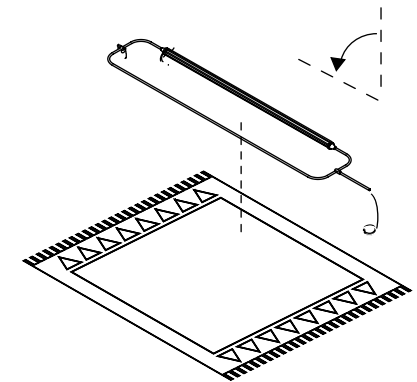

05

Avvitare il tubolare lungo nel nottolino in ottone e calzare il tubolare corto sull'asta, accompagnando il cavo al suo interno. Il cavo dovrà fuoriuscire lato filettatura.

Screw the long tube into the brass pawl and fit the short tube onto the rod, accompanying the cable inside. The cable should come out on the thread side.

Visser le long tube dans le cliquet en laiton et placer le court tube sur la tige, en accompagnant le câble à l'intérieur. Le câble doit sortir du côté du filetage.

Schrauben Sie das lange Rohr in die Messingklinke und stecken Sie das kurze Rohr auf die Stange, wobei Sie das Kabel im Inneren begleiten. Das Kabel sollte auf der Gewindeseite herauskommen.

5a

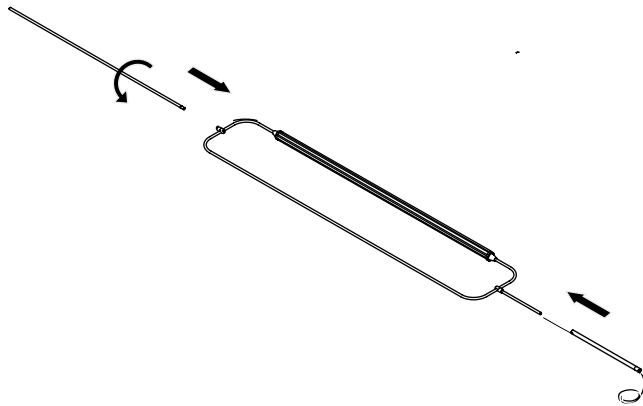

5b

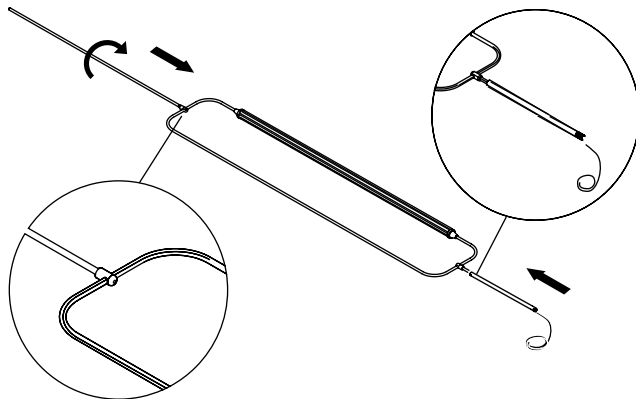

06

Fissare temporaneamente il tubolare inferiore sull'asta al suo interno con del nastro adesivo in carta.

Temporarily fix the lower tube on the rod inside it with paper tape.

Fixer temporairement le tube inférieur sur la tige à l'intérieur avec du ruban adhésif.

Befestigen Sie das untere Rohr vorübergehend mit Papierklebeband an der Stange im Inneren des Rohrs.

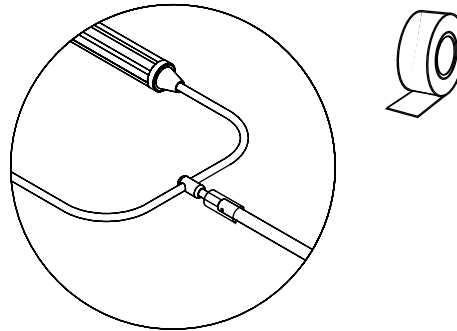

07

Sollevare la lampada e spingere il tubolare superiore nel rosone fino in fondo, per poi fissarlo utilizzando il grano a punta fornito.

Lift the lamp and push the upper tube into the rosette as far as it will go, and then secure it using the pointed grub screw provided.

Soulevez la lampe et poussez le tube supérieur dans la rosette jusqu'à la butée, puis fixez-le à l'aide de la vis sans tête pointue fournie.

Heben Sie die Leuchte an und schieben Sie das obere Rohr bis zum Anschlag in die Rosette und befestigen Sie es dann mit der mitgelieferten Madenschraube.

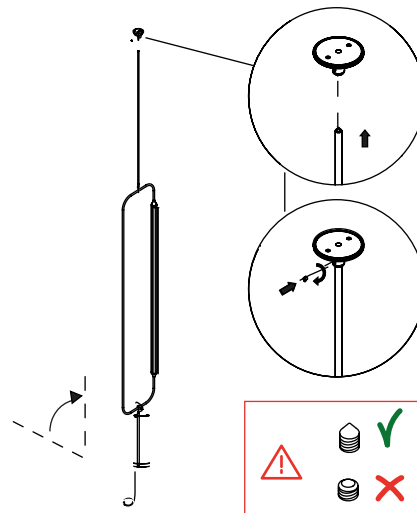

08

Posizionare la zavorra sotto alla lampada, accompagnando il cavo al suo interno. Il cavo deve fuoriuscire lateralmente.

Place the ballast under the lamp, accompanying the cable inside it. The cable must protrude laterally.

Placer le ballast sous la lampe, en accompagnant le câble à l'intérieur. Le câble doit dépasser latéralement.

Legen Sie das Vorschaltgerät unter die Lampe und begleiten Sie das Kabel im Inneren der Lampe. Das Kabel muss seitlich herausragen.

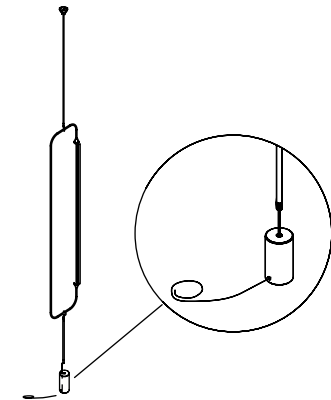

09

Rimuovere il nastro precedentemente applicato ed avvitare il tubo alla zavorra.

Remove the previously applied tape and screw the tube to the ballast.

Retirez le ruban adhésif appliqué précédemment et vissez le tube au ballast.

Entfernen Sie das zuvor angebrachte Klebeband und schrauben Sie das Rohr an das Vorschaltgerät.

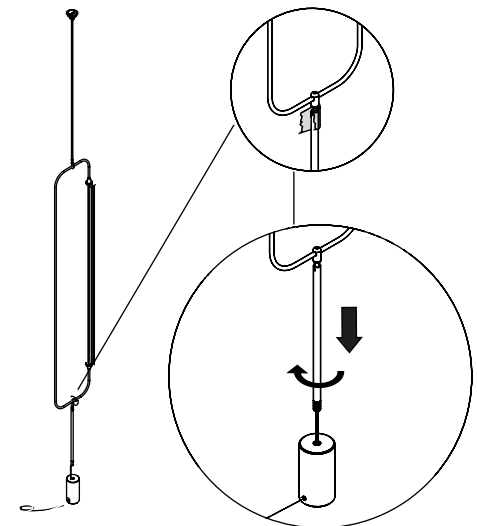

10

- Serrare il tubo verticale utilizzando il grano a punta piatta fornito.
- Tighten the vertical tube using the flat-head screw provided.
- Serrer le tube vertical à l'aide de la vis à tête plate fournie.
- Ziehen Sie das vertikale Rohr mit der mitgelieferten Flachkopfschraube fest.

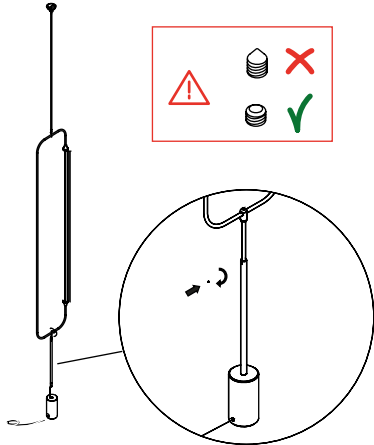

11

- Una volta finito di montare la lampada, svitare le viti dietro alla pedaliera.
- Once the lamp is finished, unscrew the screws behind the pedal.
- Une fois le montage terminé, dévissez les vis derrière le pédalier.
- Sobald die Lampe fertig ist, schrauben Sie die Schrauben hinter dem Pedal ab.

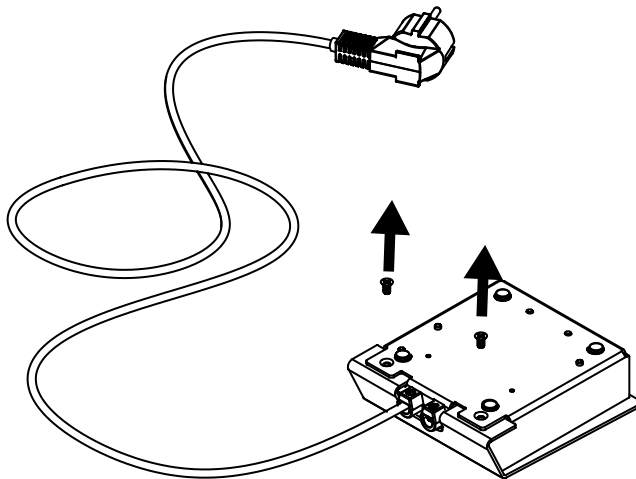

11a

- Sfilare la copertura.
- Remove the cover.
- Enlever la couverture.
- Nehmen Sie die Abdeckung ab.

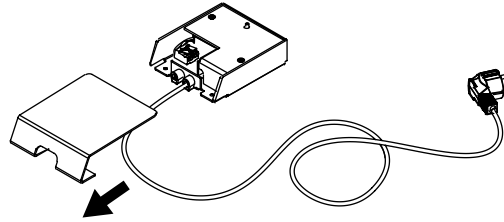

11b

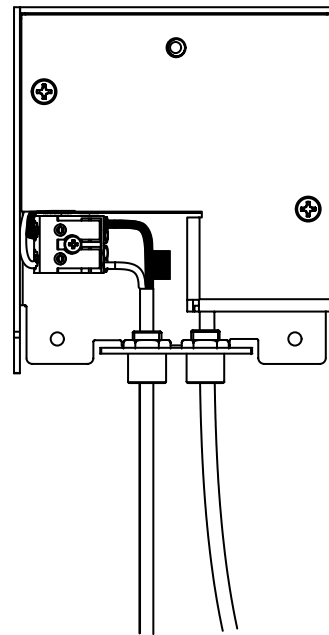
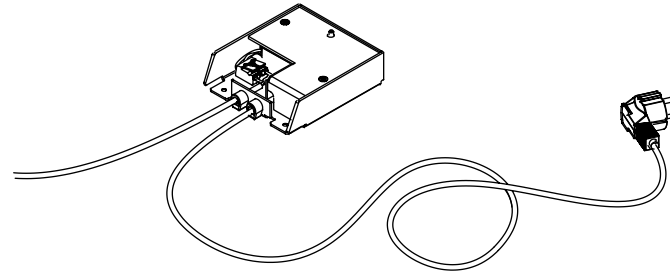

11c

- Richiudere la copertura.
- Close up the cover.
- Refermez la couverture.
- Schließen Sie die Abdeckung.

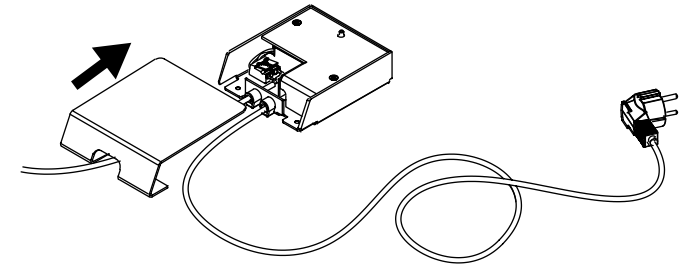

11d

- Riavvitare le viti e stringere il grano sul passacavo.
- Screw the screws back on and tighten the grain on the grommet.
- Enroulez les vis et serrez le grain sur le passe-câble.
- Schrauben Sie die Schrauben wieder auf und ziehen Sie das Korn an der Tülle fest.

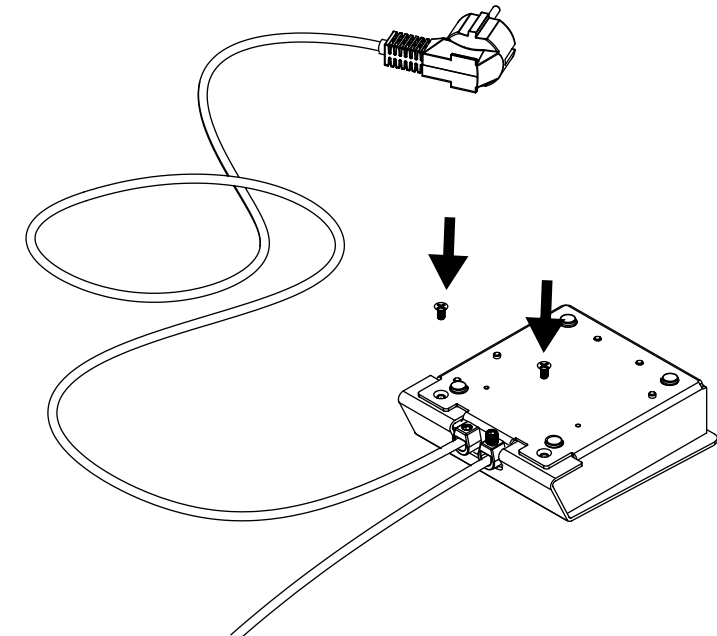

01

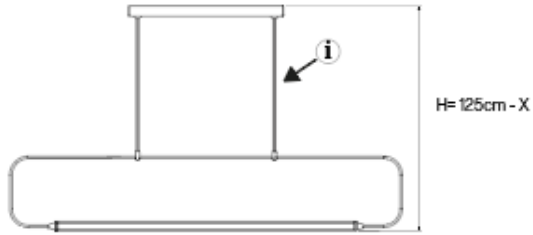

Skyline Suspension M

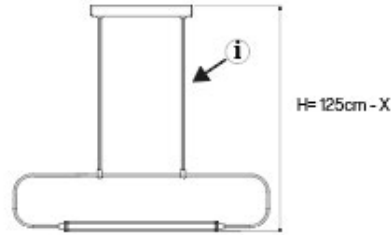

Skyline Suspension S

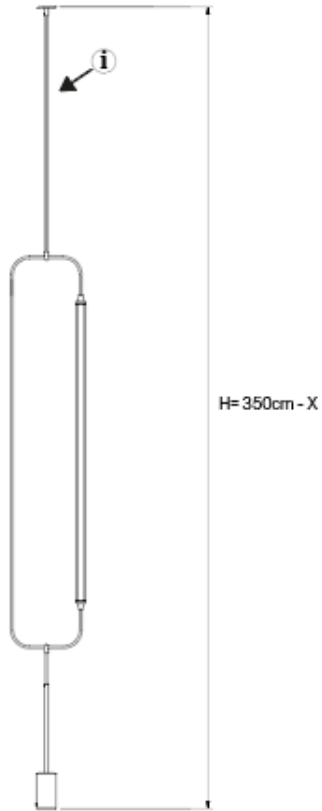

Skyline S&P M

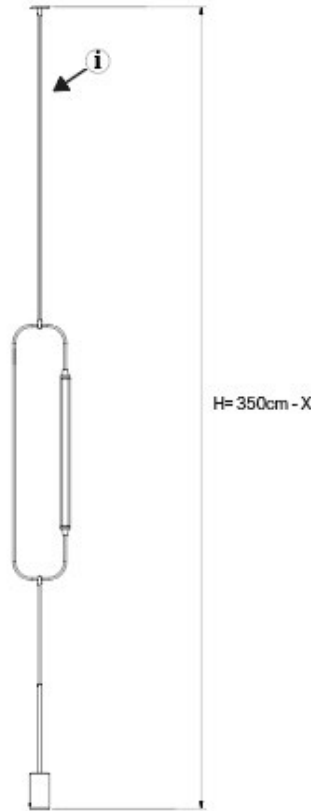

Skyline S&P S

03

Accorciare il tubo alla lunghezza desiderata, non inferiore a 15cm. Attenzione: conservare la porzione filettata.

Shorten the tube to the desired length, not less than 15 cm. Caution: keep the threaded portion.

Réduire le tube à la longueur souhaitée, qui ne doit pas être inférieure à 15 cm. Attention : conserver la partie filetée.

Kürzen Sie den Schlauch auf die gewünschte Länge, mindestens jedoch auf 15 cm. Achtung: Bewahren Sie den Gewindeteil auf.

